

SR1442

TELESKOPICKÝ MANIPULÁTOR



- Stálý pohon všech kol
- Uzavřená bezpečnostní kabina
- Posilovač řízení
- Proporcionální joystickové ovládání
- Jednoduchá obsluha a údržba

 **snorkel**[™]
www.snorkellifts.com

TELESKOPICKÝ MANIPULÁTOR

SR1442

ZÁKLADNÍ PARAMETRY SR1442

Nosnost max.	4,200kg
Výškový dosah max (A)	13.5m
Dopředný dosah max.	9.5m

ROZMĚRY STROJE

Šířka (B)	2.3m
Výška (C)	2.56m
Délka po upínací desku* (D)	6.45m
Rozvor	2.95m
Světla výška	350mm

PARAMETRY

Rychlost jízdy max.	30km/h
Pohyb výložníku zvedání/spouštění	13/9.5 sec
Vyrovnávání rámu	11°
Hydraulický průtok	120L/min
Hydraulický tlak	230bar
Objem hydraulické náplně	150L
Objem palivové nádrže	120L
Vnější poloměr otáčení	4.2m
Rozměr pneumatik	405/70 - 24

MOTOR

Výrobce/Výkon / Emise / Palivo Deutz 55.4kW Stage V/Tier 4 Final diesel

HMOTNOST STROJE

Hmotnost 11,150kg

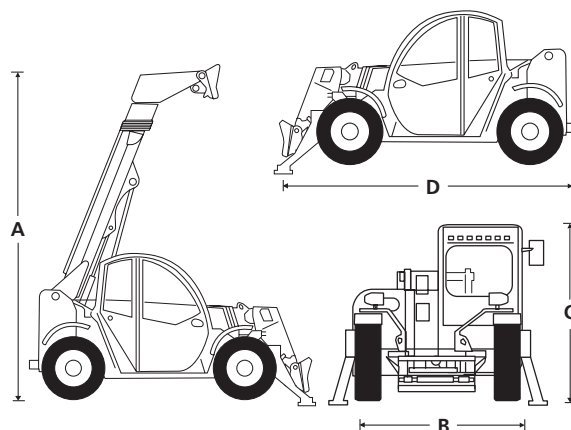

STANDARDNÍ VÝBAVA

- Stálý pohon všech kol
- 3 módy řízení obou náprav, 4x4x4
- Přídavný hydraulický vývod na výložníku
- Hydrostatický pojezd
- Blatníky
- Plně uzavřená kabina s topením
- Joysticky s propocionálním ovládáním
- Podsvícené ovládací a kontrolní prvky
- Barevný LCD displej s diagnostikou stroje
- Seřiditelná a odpružená sedačka
- Maják
- Upínací deska s paletizačními vidlemi 1500mm
- 2-letá základní záruka, 5-letá záruka na konstrukci
- Schválení CE

VOLITELNÁ VÝBAVA

- Jiné barevné provedení stroje
- Klimatizace
- Vzduchově odpružená sedačka Grammer
- Přední a zadní LED pracovní světlomety (4)
- Pracovní světlomety na výložníku (2)
- Vyhřívané pravé vnější zpětné zrcátko
- Přídavné zpětné zrcátko
- Ochranná mřížka čelního skla
- Předehřev motoru 220V
- Odpružení a plovoucí poloha výložníku
- Bluetooth rádio, handsfree & USB
- Sluneční clona
- Pevný tažný hák 6t
- Telematika Snorkel OnSite™

ZÁTĚŽOVÝ DIAGRAM

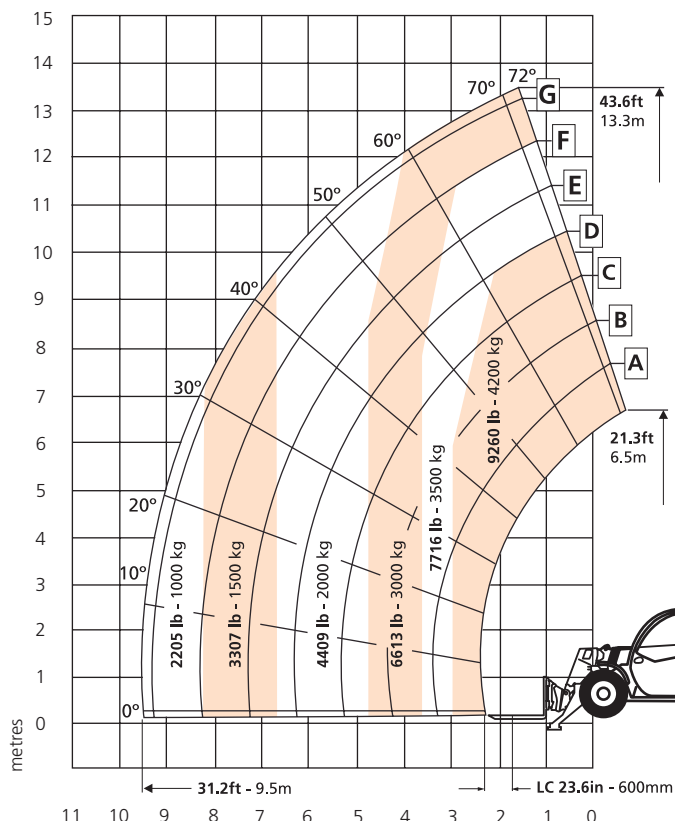

snorkel

Vigo Centre, Birtley Road,
Washington, Tyne & Wear,
NE38 9DA, U.K.

t: +44 (0) 845 1550 057
e: sales.emea@snorkellifts.com

www.snorkellifts.com